



SORTIE DE GRANGE

Contrôle sur le moteur avant mise en route.

Contrôler le niveau d'huile, l'état du filtre à air, nettoyer les gicleurs (carburateur) et la tête filtrante (réservoir) puis enfin, les bougies.

Contrôler bien évidemment s'il y a de l'essence (pas trop vieille), pensez à avoir une très bonne batterie.

Contrôler à la main si le moteur n'est pas bloqué.

Amorcer l'essence (si possible) jusqu'au carburateur.

Il ne vous reste plus qu'à tenter l'aventure, ATTENTION assurer vous d'être au point mort (BV) car si l'embrayage est collé (bloqué) et que

Vous soyez en prise... vous allez avoir une drôle de surprise lorsque votre voiture va avancer.

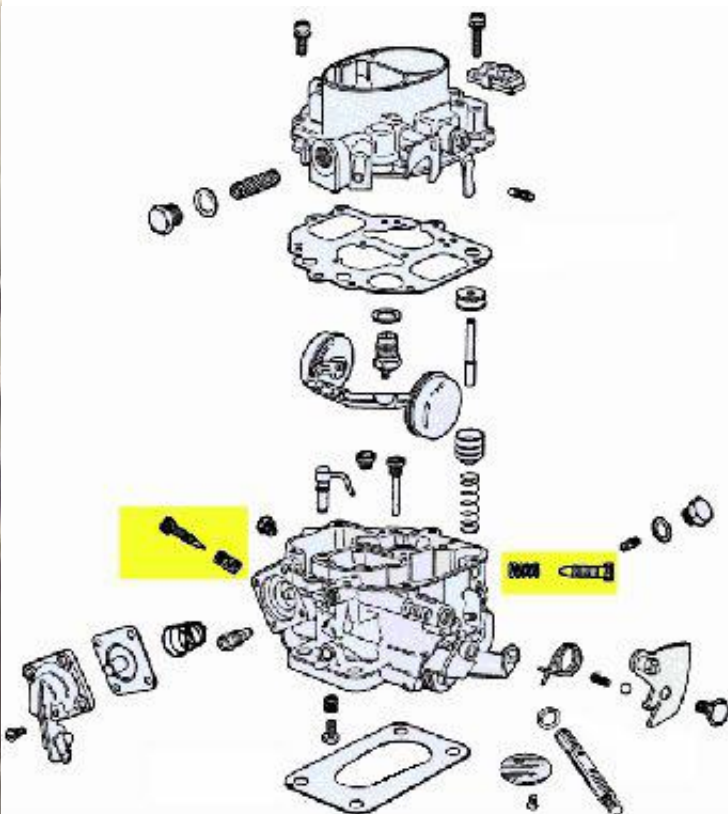

Le gicleur de marche, protégé par 2 filtres, ne peut pas se boucher. Il n'a jamais besoin d'être visité. Il est situé dans le fond de la cuve et, pour y accéder, il faut démonter le couvercle du carburateur.

Vérifiez de temps en temps le niveau d'huile dans le réservoir

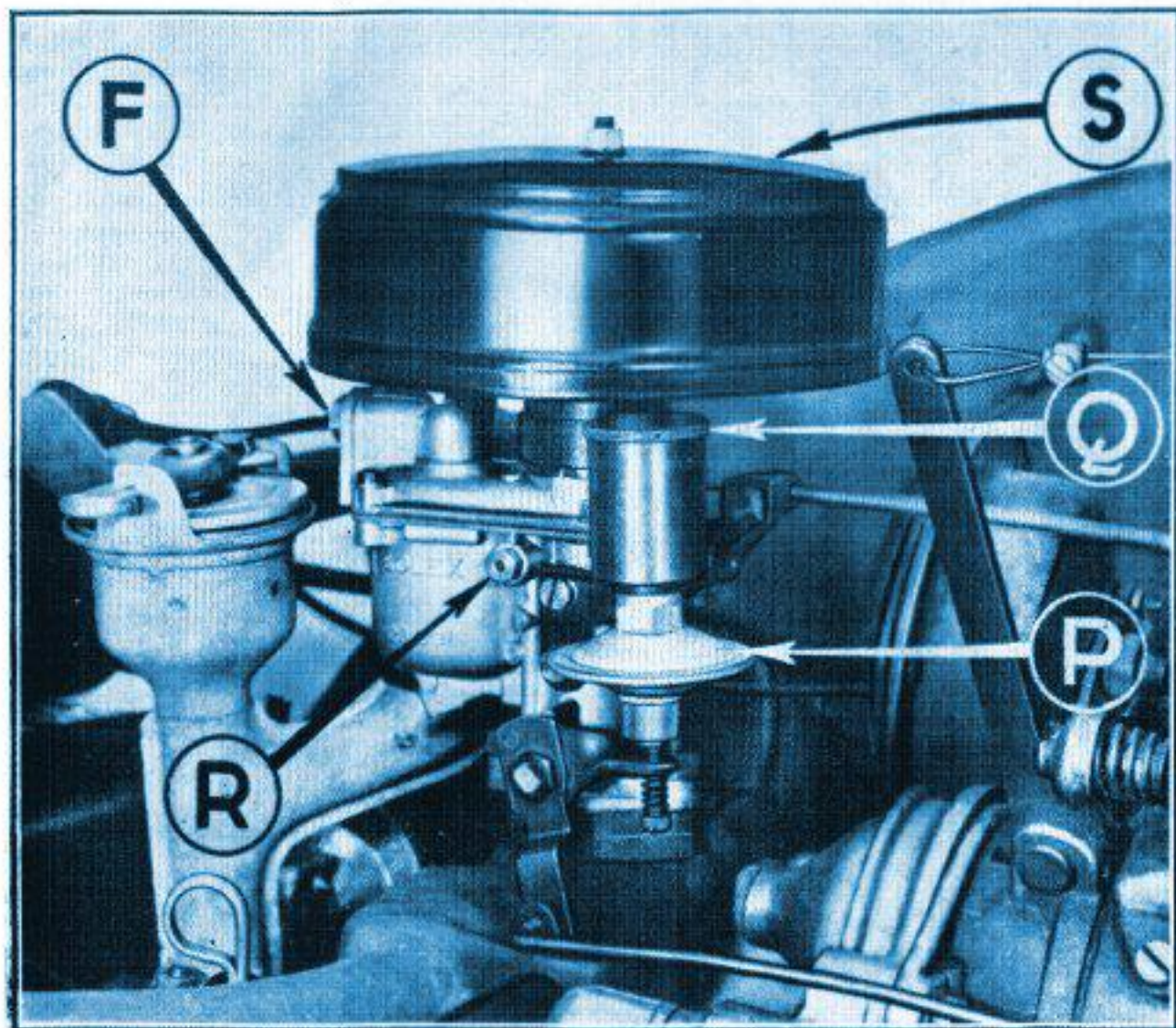

Fig. 9. — CARBURATEUR, FILTRES ET FREIN DE RALENTI
(Côté gauche sens de la marche)

du dispositif ralentisseur P. Pour cette visite, enlevez le filtre à air S et dévissez le bouchon molleté Q. Complétez le plein, si nécessaire, avec de l'huile moteur, le niveau doit atteindre le sommet de la vis située au centre du réservoir. Pour le réglage de cet appareil, consultez un Agent Citroën.

Filtres à essence

A. — A l'entrée du carburateur, à côté du raccord de la canalisation (en F fig. 9), il y a un autre filtre constitué par un cylindre de fine toile métallique. Il peut se charger à la longue d'un dépôt blanchâtre qui gêne l'arrivée d'essence. Son nettoyage est très facile.

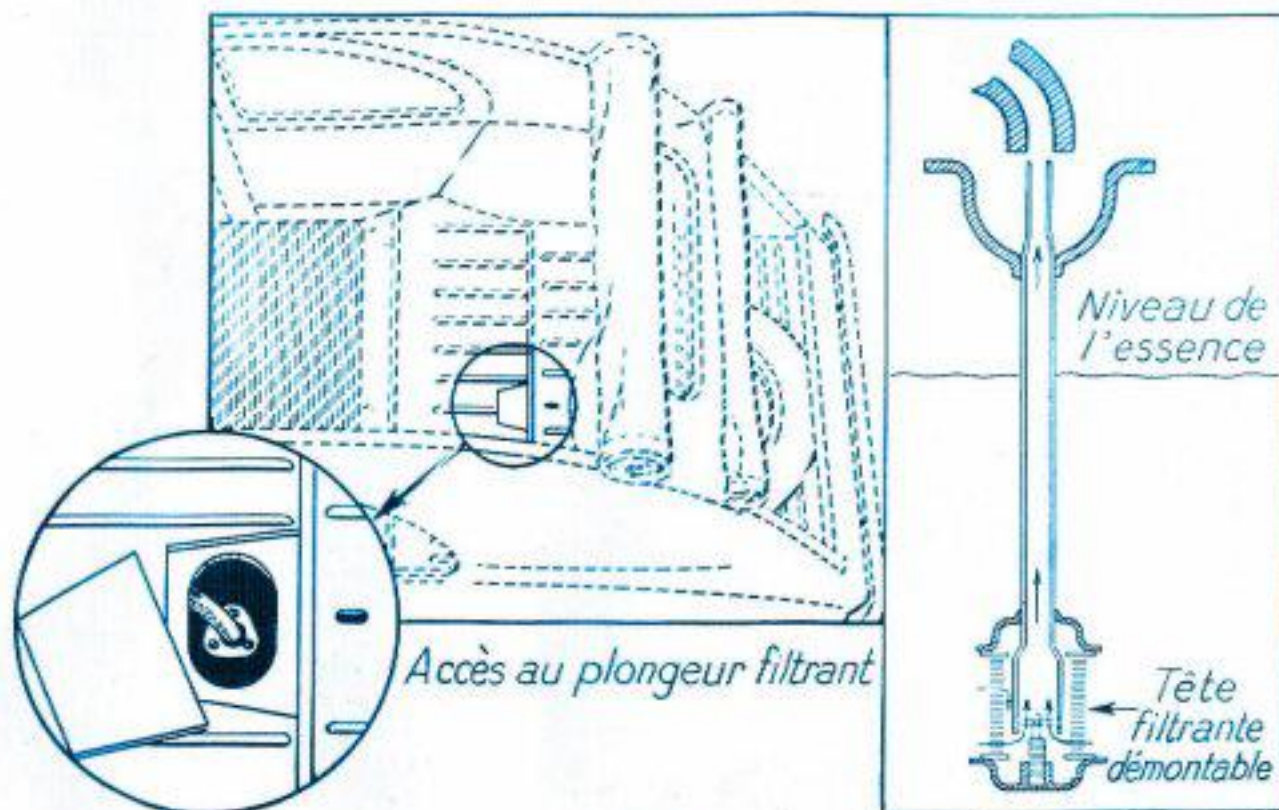

Fig. 10.





Nettoyer les bougies (petite brosse métallique et papier de verre)
Vérifier les bougies (écartement).

